



VOORDELEN

- ✓ Een fase 230V, 16A primaire aansluiting ("Lichtnet")
- ✓ Maximale Snijstroom 25A voor snijdiktes tot 10 mm
- ✓ Een draagbare lichtgewicht van slechts 13,4 kg
- ✓ Gepatenteerde PCT 20 snijtoorts met "Vortech" technologie snijmondstuk, voor ongeëvenaarde snij snelheid en precisie
- ✓ Snel en nauwkeurig ontsteken van de boog zonder hoog frequent
- ✓ Gebruiksvriendelijk bedieningspaneel standaard voorzien van alle opties
- ✓ Compleet met toorts, werkstukcabell en set snij-onderdelen
- ✓ Beveiliging op de toorts ter controle montage en aanwezigheid snijmondstuk
- ✓ Thermisch beveiligd
- ✓ Netspanningcompensatie met automatische bescherming tegen overspanning
- ✓ 2 jaar garantie

DE BESTE SNIJKWALITEIT

Vortech technologie

De gepatenteerde PCT20 Plasma toorts werkt zonder HF. Daardoor is er vrijwel geen vertraging wanneer de toortsschakelaar gedrukt wordt of wanneer de boog opnieuw ontsteekt nadat de toorts van de plaat genomen is.

De snijboog wordt binnen 50 milliseconden ontstoken. Geen andere toorts zonder HF is hiertoe in staat. Dit betekent: geen wachttijd en perfecte resultaten. Ook op geperforeerde plaat of strekmetaal. De gepatenteerde "Vortech" Technologie snijmondstukken, zorgen voor de meest geconcentreerde snijboog in de industrie. Door deze geconcentreerde snijboog zijn grotere snij snelheden mogelijk, daarnaast ontstaan minder oxiden en baard. De Procut 25 is eenvoudig in gebruik, voorzien van een duidelijk bedienpaneel met daarop alle noodzakelijke functies. De machine wordt geleverd met een 4,5 meter plasma toorts en heeft een geïntegreerde luchtregeelaar.

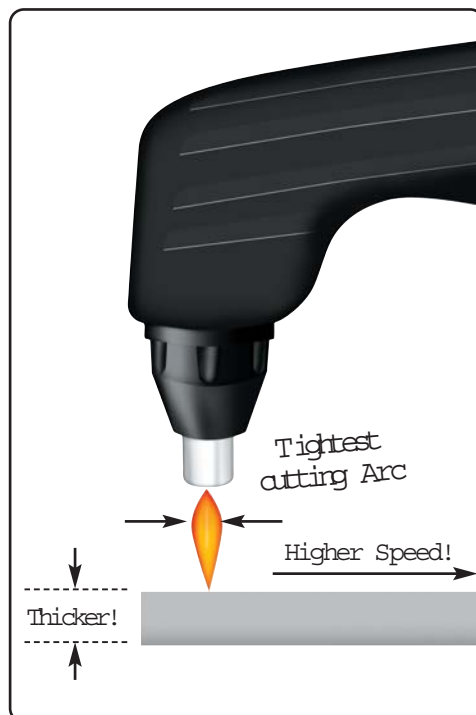

Technische Details

LEVENSDUUR VERSLIJTDLEN

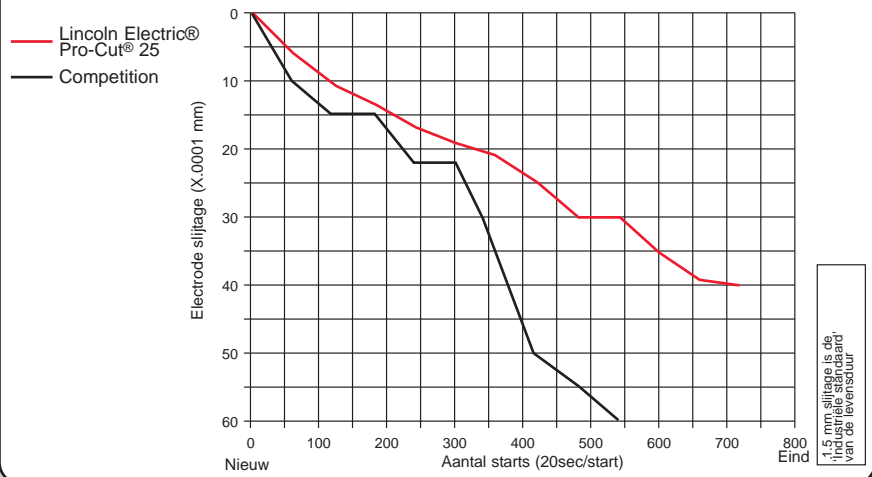

TECHNISCHE SPECIFICATIES

Productnaam	Artikelnummer	Netspanning	Primaire zekering	Gewicht	Afmetingen L x B x H	Piloot-stroom	Luchtdruk	Luchtverbruik
PRO CUT 25	WF200115 (met 4.5 meter handtoorts)	230V-1ph	16A (traag)	13.5 kg	260x160x410	IP23S	4,4 BAR	113 l/min

LASSTROOM

Stroom-bereik	Inschakelduur TIG DC (40°C)
12 - 25A	25A/60% 20A/100%

SNIJCAPACITEIT

Materiaal-dikte	Aanbevolen snijsnelheid	Primaire spanning
tot 6 mm	56cm/min	230V
tot 9 mm	23cm/min	16A (traag)

ACCESSOIRES

Artikelnummer	Omschrijving
W0400049R	4,5m PCT 20 Handtoorts
W03X0170	Elektrode (5 st/pk)
W03X0171	Vortech™ Snijmondstuk (5 st/pk)
W0200002	Onderwagen 2-wielig

GEGEVENS SNIJCAPACITEIT BIJ 25A

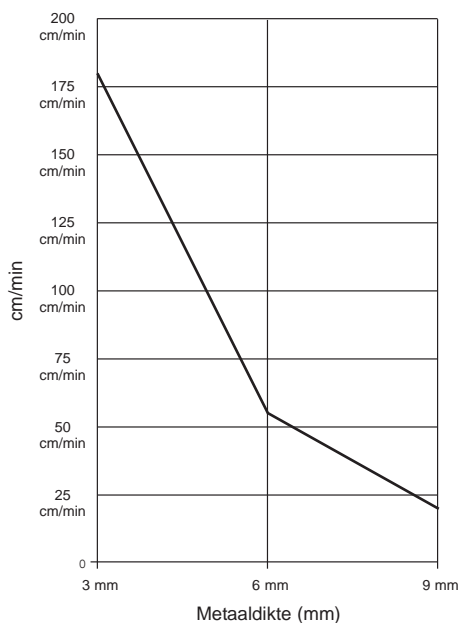

United Kingdom: Lincoln Electric (UK) Ltd.
Tel: +44 114 287 2401 Fax: +44 114 287 2582

Belgium: Lincoln Smitweld Belgium
Tel: +32 2 377 00 71 Fax: +32 2 378 18 77

France: Lincoln Electric France SA
Tel: +33 232 11 40 40 Fax: +33 232 11 40 11

Germany: Lincoln Smitweld G.m.b.H
Tel: +49 201 896 280 Fax: +49 201 896 2831

Italy: Lincoln Electric Italia, SRL
Tel: +39 010 754 111 Fax: +39 010 754 1150

The Netherlands: Lincoln Smitweld B.V.
Tel: +31 24 352 29 11 Fax: +31 24 352 22 02

Denmark: Lincoln Electric Nordic
Tel: +45 86 26 51 00 Fax: +45 86 26 51 50

Spain: Lincoln KD, Sa
Tel: +34 93 685 9600 Fax: +34 93 685 9610

Turkey: A.S. Kaynak
Tel: +90 216 377 30 90 Fax: +90 216 377 00 00

Poland: Lincoln Electric Bester S.A.
Tel: +48 746 46 1100 Fax: +48 746 46 1082

Other countries: Lincoln Electric Europe B.V.
Tel: +31 24 352 29 27 Fax: +31 24 352 29 29

Uw Lincoln Electric Dealer:

