



**Nederland**  
Lincoln Smitweld B.V.  
Nieuwe Dukenburgsweg 20  
6534 AG Nijmegen  
Tel.: +31 24 3522911  
Fax: +31 24 3522202

**België**  
Lincoln Smitweld Belgium S.A  
Paul Gilsonlaan 470  
1620 Drogenbos  
Tel.: +32 2 37 70 071  
Fax: +32 2 37 81 877

**Duitsland**  
Lincoln Smitweld GmbH  
Max-Keith-Strasse 39  
45136 Essen  
Tel.: +49 201 8 96 28-0  
Fax: +49 201 8 96 28 31

**Noorwegen**  
Brobekkveien 38  
P.O. Box 146 Alnabru  
N-0614 Oslo  
Tel.: +47 23 37 74 00  
Fax: +47 22 72 05 80

**Denemarken**  
Lincoln Electric Nordic  
Frichsparken  
Søren Frichs Vej 38D  
DK - 8230 Åbyhøj  
Tel.: +45862 65100  
Fax: +45862 65150

**Zweden**  
Lincoln Electric Sverige AB  
Lärkvägen 2  
P.O. Box 546  
441 15 Alingsås  
Tel.: +46 322 781 30  
Fax: +46 322 671 830

**Finland**  
Lincoln Electric Nordic  
Mestarintie 4  
27500 Kauttua  
Tel.: +358 10 522 3500  
Fax: +358 10 522 3510

**Kroatië**  
Lincoln Croatia / Trea Trade d.o.o.  
Blazici bb  
51216 Viskovo  
Tel.: +385 51 683400  
Fax: +385 51 681088

**Frankrijk**  
Lincoln Electric France S.A.  
Avenue Franklin Roosevelt  
76120 Le Grand-Quevilly  
Tel.: +33 232 11 40 40  
Fax: +33 232 11 40 11

**Italië**  
Lincoln Electric Italia S.r.l.  
Via F.lli Canepa 8  
16010 Serra Riccò, Genova  
Tel.: +39 010 754 111  
Fax: +39 010 754 1150

**Spanje**  
Lincoln KD S.A.  
Ctra. Laureà Miro 396-398  
08980 Sant Feliu de Llobregat, Barcelona  
Tel.: +34 93 685 9600  
Fax: +34 93 685 9610

**Engeland**  
Lincoln Electric (UK) Limited  
Mansfield Road  
Aston, Sheffield, S26 2BS  
Tel.: +44 114 287 2401  
Fax: +44 114 287 2582

**Tsjechië en Slowakije**  
Lincoln Electric  
Nao KAJETTANKOU 29/1445  
1 69 00 Praha 6,  
Tel./Fax: +420 2333 55 409  
Mob.: +420 606 61 61 65

**Hongarije**  
Lincoln Electric Hungarian  
Representative Office  
1239 Budapest  
Haraszti ut 44  
Tel.: +36 1 289 0980  
Mob.: +36 30989 66 42  
Fax: +36 1 286 0328

**Litouwen**  
Lincoln Electric Lithuania  
Stoties Str 3 1  
5730 Silute  
Tel./Fax: +370 698 135 91

**Roemenië, Servië, Macedonië, Bulgarije**  
Lincoln Electric Europe  
Calea Dorobantilor 111-131  
Bloc 9C, Sc. E, Apt 151  
Sector 1, 71224, Bucharest, Romania  
Tel.: +407 44 566 702  
Mob.: +407 44 309 338  
Fax: +402 12 308 381

**Turkije**  
Akaynak  
Yakacikalti, Ankara Asfalti  
Yanyol Mermer Sok. No: 16 Kartal  
81450 Istanbul,  
Tel.: +902 163 773 090  
Fax: +902 163 770 000



## DRAAGBARE LASROOKAFZUIGER MINIFLEX



Met de nieuwe Miniflex is het nu heel gemakkelijk de lasser te beschermen tegen de schadelijke gevolgen van lasrook.

Deze mobiele afzuigunit blinkt uit in prestaties, ontwerp en gebruiksvriendelijkheid.

Dit resulteert in een hogere productiviteit en een lager ziekteverzuim van de lasser.

De lasser kan onder alle omstandigheden en in elke situatie worden beschermd tegen lasrook, zelfs op plaatsen die voor andere afzuigapparatuur onbereikbaar zijn.

**LINCOLN**  
**ELECTRIC**

www.lincolnelectric.com

**LINCOLN**  
**ELECTRIC**

# DE LINCOLN MINIFLEX MAAKT HET VERSCHIL

## Doordacht ontwerp

Door de automatische start/stop schakelt de unit automatisch aan wanneer er wordt gelast. Door het gebruik van slagvaste synthetische materialen is de Miniflex compact, licht en robuust. Hierdoor is de Miniflex zelfs te gebruiken op moeilijk te bereiken plaatsen. De standaard wielset maakt de unit eenvoudig verrijdbaar.

## LongLife-H filtertechniek

Het unieke LongLife filter heeft een oppervlak van maar liefst 12 m<sup>2</sup>. Dit filter heeft een lange levensduur en een constant hoge efficiency zonder verstoringen door filterreinigingen. De afgevangen lasrook kan samen met het LongLife-H filter stofvrij worden afgevoerd.

## Viertraps filtersysteem

Wanneer de lasrook in de filterunit komt, passeert deze eerst een metalen voorafscheider. Daarna achtereenvolgens een aluminium voorfilter, het mechanisch hoofdfilter met een oppervlak van maar liefst 12 m<sup>2</sup> en een optioneel actief koolfilter. De lasrook verlaat de Miniflex via een HEPA filter. Op deze wijze wordt een rendement van 99,9% onder alle omstandigheden gegarandeerd.

## Lage geluidsdruk

De Miniflex heeft een uitstekende geluidsisolatie. De opvallende geluidsreductie wordt gerealiseerd door een speciale geluidsisolatie van de luchtuitlaat. Deze beïnvloedt de motorkoeling niet.

## Twee krachtige motoren

De twee motoren staan garant voor voldoende afzuigcapaciteit onder alle omstandigheden. Bij lichte laswerkzaamheden, kan de capaciteit worden gehalveerd. Beide motoren draaien dan op halve kracht. De voordelen hiervan zijn duidelijk: gelijkmatige motorbelasting, lager geluidsniveau en minder onderhoud. Het koelsysteem maakt het continue gebruik van de Miniflex mogelijk.

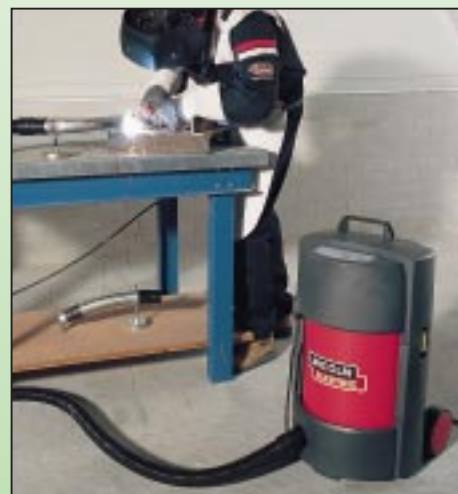

## ACCESSOIRES MINIFLEX



Afzuigmond EN-40, lengte 40 cm



Trechtervormig afzuigmondstuk EN-20



Slanglengte 2,5 m H2,5/45  
Slanglengte 5 m H5/45

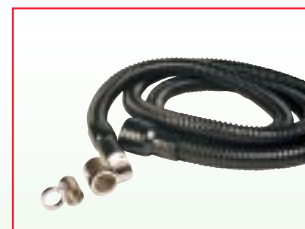

Afzuigset voor gebruik met standaard MIG-toortsen, type NKT voor bovenafzuiging en NKC voor ringafzuiging



Slangaansluiting HCH 45 voor plaatsing op uitlaat in het geval dat recirculatie niet is toegestaan



Actief kool filter FAC HV voor het neutraliseren van geuren



Wandbevestigingsbeugel MBH

## AUTOMATISCHE START/STOP

## LAGE GELUIDSDRUK

## HEPA FILTER

## TWEE MOTOREN

## LONGLIFE-H FILTER

## STANDAARD WIELSET

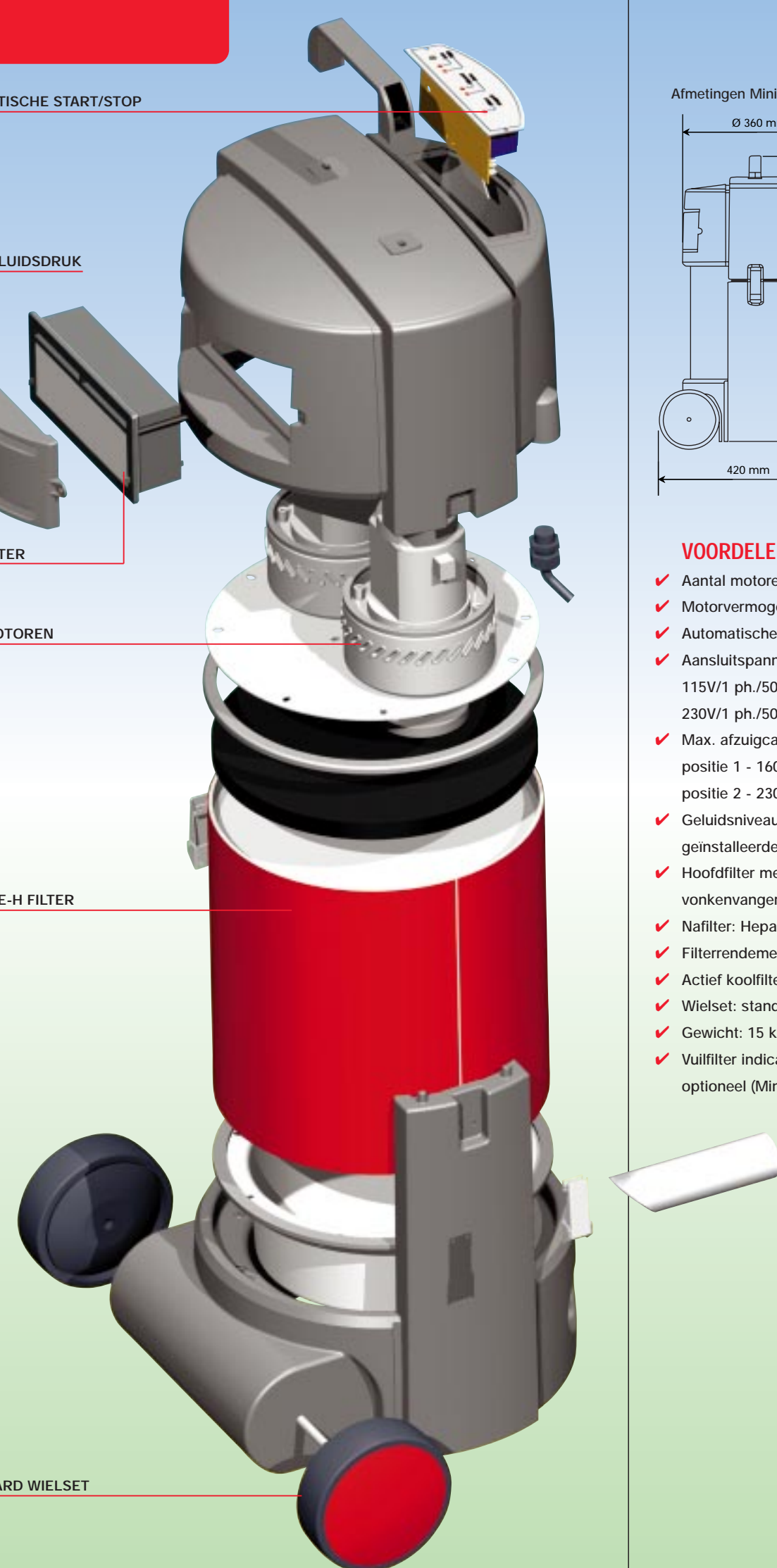

## Afmetingen Miniflex

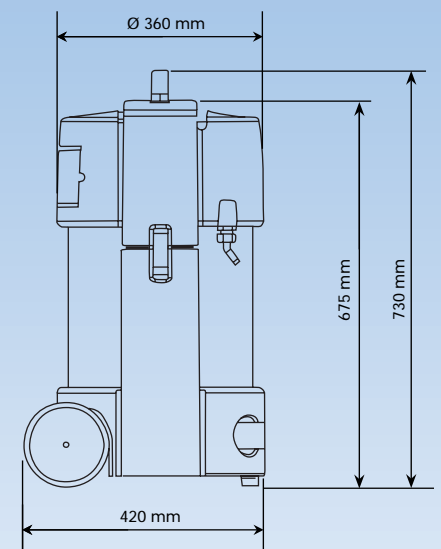

## VOORDELEN

- ✓ Aantal motoren: 2
- ✓ Motorvermogen: 2 x 1 kW
- ✓ Automatische start / stop
- ✓ Aansluitspanning:  
115V/1 ph./50-60Hz  
230V/1 ph./50-60Hz
- ✓ Max. afzuigcapaciteit:  
positie 1 - 160 m<sup>3</sup>/u  
positie 2 - 230 m<sup>3</sup>/u
- ✓ Geluidsniveau: 70 dB(A) met geïnstalleerde afzuigtoorts
- ✓ Hoofdfilter met geïntegreerde vonkenvanger: 12 m<sup>2</sup>
- ✓ Nafilter: Hepa, klasse H12
- ✓ Filterrendement: 99,9%
- ✓ Actief koolfilter: optioneel
- ✓ Wielset: standaard
- ✓ Gewicht: 15 kg
- ✓ Vuilfilter indicator en BIA-W3 optioneel (Miniflex-I)