

H25/H50-EF STATIFLEX 300-M



H25/50-EF

Tämä ilmanpuhdistin on tarkoitettu hitsaussavujen poistoon tilanteissa, joissa ei ole mahdollista käyttää imuletkua hitsauspisteen lähellä. H25/50-EF soveltuu tavallisten hitsaussavujen lisäksi öljyisiin hitsaussavuihin, joita vapautuu öljyllä käsiteltäviä teräslevyjä hitsattaessa.

Järjestelmä perustuu sähköstaattiseen suodattimeen, ja siinä on sisäänrakennettu puhallin. Öljysumun poistoa varten H25/H50-EF:n esisuodattimeksi voidaan asentaa öljysumunerotin. Yksikköön kuuluu vakiona öljynkeräysastia, joka voidaan varustaa poistohanalla öljyn valuttamista varten.



Statiflex 300-M

Yksikkö on varustettu monikerroksisella pussisuodattimella, jolle on tunnusomaista suuri teho ja alhainen ilmanvastus. Statiflex 300-M on tarkoitettu käyttökohteisiin, joissa pöly- / hitsaussavukuormitus on vähäinen, kuten TIG-hitsaukseen. Lisäksi Statiflex 300-M soveltuu erityisesti Statiflex 300-E:n jälkeen käytettäväksi varmuussuodattimeksi. Jos sähköstaattinen suodatin tukkeutuu, suodatus pysyy kuitenkin tehokkaana Statiflex 300-M:n alhaisen ilmanvastuksen ansiosta.

EDUT

- ✓ Sähköstaattinen suodatusjärjestelmä, helposti puhdistettava
- ✓ Erottimen pinta:
H25-EF: 14,2 m²
H50-EF: 28,4 m²
- ✓ Suodattimen tehokkuus jopa 99%
- ✓ Saadettava poistoritila
- ✓ Alumiininen kipinäsuojus
- ✓ Teho:
H25-EF: 0,75 kW
H50-EF: 1,5 kW
- ✓ Maks. kapasiteetti:
H25-EF: 2500 m³/h
H50-EF: 5000 m³/h
- ✓ Suurjännitteen ilmaisinväli
- ✓ Vakiona öljynkeräysastia
- ✓ Voidaan haluttaessa varustaa poistohanalla öljyn valuttamista varten sekä erityyppisillä esi- ja jälkisuodattimilla
- ✓ Järjestelmään on sisäänrakennettu puhallin
- ✓ Paino:
H25-EF: 100 kg
H50-EF: 195 kg

EDUT

- ✓ Synteettinen pussisuodatin, luokka F8
- ✓ Alumiininen kipinäsuojus
- ✓ Maks. kapasiteetti:
Statiflex 300-M-1: 2500 m³/h
Statiflex 300-M-2: 5000 m³/h
- ✓ Paino:
Statiflex 300-M-1: 44 kg
Statiflex 300-M-2: 66 kg

STATIFLEX 6000-MS

EDUT

- ✓ Suodattimen automaattinen puhdistus RotaPulsePlus®-menetelmällä
- ✓ Patruunasuodatin jossa ExtraCoat®-käsittely ja 3-D-laskostuksen
- ✓ Erottimen pinta 150 m²
- ✓ Suodattimen tehokkuus jopa 99,8%
- ✓ Asennetaan lisävarusteena tarjottavan raskaiden hiukkasten ja kipinöiden erottimen yhteydessä.
- ✓ Paineilmaliitäntä 6 bar
- ✓ Paineilman kulutus: maks. 150 NL/min.
- ✓ Paino 250 kg
- ✓ Suodatuspölyn säiliö: 100 litraa
- ✓ Ilman sisääntulo: 8 mahdollista asentoa
- ✓ Ilman ulosmeno: 2 mahdollista asentoa



Suomi
Lincoln Electric Nordic
Mestarintie 4
27500 Kauttua
Puh.: + 358 10 522 3500
Fax: + 358 10 522 3510

Alankomaat
Lincoln Smitweld B.V.
Nieuwe Dukenburgsweg 20
6534 AG Nijmegen
Puh.: +31 24 3522911
Fax: +31 24 3522202

Belgia
Lincoln Smitweld Belgium S.A
Paul Gilsonlaan 470
1620 Drogenbos
Puh.: +32 237 70071
Fax: +32 2 37 81 877

Saksa
Lincoln Smitweld GmbH
Max-Keith-Strasse 39
45136 Essen
Puh.: +49 201 8 96 28-0
Fax: +49 201 8 96 28 31

Norja
Lincoln Electric Norge AS
Brobekkeveien 38
P.O. Box 146 Alnabru
N-0614 Oslo
Puh.: +47 23 37 74 00
Fax: +47 22 72 05 80

Tanska
Lincoln Electric Nordic
Frichsparken
Søren Frichs Vej 38D
DK - 8230 Åbyhøj
Puh.: +45862 65100
Fax: +45862 65150

Ruotsi
Lincoln Electric Sverige AB
Lärkvägen 2
P.O. Box 546
441 15 Alingsås
Puh.: +46 322 781 30
Fax: +46 322 671 830

Kroatia
Lincoln Croatia / Trea Trade d.o.o.
Blazici bb
51216 Viskovo
Puh.: +385 51 683 400
Fax: +358 51 681 088

Ranska
Lincoln Electric France S.A.
Avenue Franklin Roosevelt
76120 Le Grand-Quevilly
Puh.: +33 232 11 40 40
Fax: +33 232 11 40 11

Italia
Lincoln Electric Italia S.r.l.
Via F.lli Canepa 8
16010 Serra Riccio, Genova
Puh.: +39 010 754 111
Fax: +39 010 754 1150

Espanja
Lincoln KD S.A.
Ctra. Laureà Miro 396-398
08980 Sant Feliu de Llobregat, Barcelona
Puh.: +34 93 685 9600
Fax: +34 93 685 9610

Britannia
Lincoln Electric (UK) Limited
Mansfield Road
Aston, Sheffield, S26 2BS
Puh.: +44 114 287 2401
Fax: +44 114 287 2582

Tšekki ja Slovakia
Lincoln Electric
Nao KAJETTANKOU 29/1445
1 69 00 Praha 6,
Puh./Fax: +420 2333 55 409
Mob.: +420 606 61 61 65

Unkari
Lincoln Electric Hungarian
Edustusto
1239 Budapest
Haraszti ut 44
Puh.: +36 1 289 0980
Mob.: +36 30989 66 42
Fax: +36 1 286 0328

Liettua
Lincoln Electric Lithuania
Stoties Str 3 1
5730 Silute
Puh./Fax: +370 698 135 91

Romania, Serbia, Makedonia, Bulgaria
Lincoln Electric Europe
Calea Dorobantilor 111-131
Bloc 9C, Sc. E, Apt 151
Sector 1, 71224, Bucharest, Romania
Puh.: +407 44 566 702
Mob.: +407 44 309 338
Fax: +402 12 308 381

Turkki
Akaynak
Yakacikalti, Ankara Asfalti
Yanyol Mermer Sok. No: 16 Kartal
81450 Istanbul,
Puh.: +902 163 773 090
Fax: +902 163 770 000

LINCOLN
ELECTRIC

www.lincolnelectric.com

LINCOLN ENVIRONMENTAL SYSTEMS



KIINEÄSTI ASENNETUT HITSAUSSAVUJEN IMULAITTEET

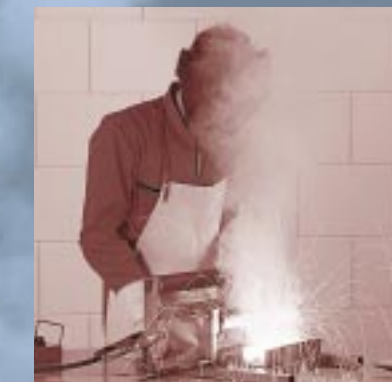

Hitsaussavujen poisto

työkohteesta voi aiheuttaa

kalliisti lämmitetyn ilman

hävikkiä. Tämä vältetään siten,

että kiinteästi asennetut Pro

Source -imulaitteet suodattavat

saastuneen ilman ja

kierrättävät sen takaisin

työskentelyalueelle.

Työtilasta imettyjen

hitsaussavujen suodattaminen

voi joskus olla välttämätöntä

myös asiaa koskevien

päästönormien täyttämiseksi.

Kaikki kiinteästi asennetut Pro

Source -imulaitteet voidaan

yhdistää erilaisiin

suodatusjärjestelmiin ja

imuletkuihin.

Tämän seurauksena jokaiselle

hitsauspaikalle löytyy juuri

sinne sopiva kiinteästi

asennettava järjestelmä.

LINCOLN
ELECTRIC

SUODATUSTEKNIIKAT

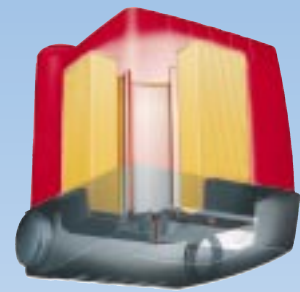

Mekaaninen suodatustekniikka

Lincoln Pro Source LongLife® -suodattimen suodatuspinta on peräti 50 m². Yhdistettynä järjestelmän erityiseen rakenteeseen tuloksena on tehokas suodatus, pitkä käyttöikä ja alhaiset käyttökustannukset. Järjestelmä soveltuu kuivien hitsaussavujen poistoon.



Itsepuhdistukseen perustuva suodatustekniikka

Lincoln Pro Source RotaPulse® on täysin automatisoitu mekanismi, jossa suodattimen eri lohkot puhdistetaan määrääjain paineesta kierrätetyllä ilmalla. Tämän seurauksena imuteho pysyy jatkuvasti suurena. ExtraCoat®-käsittely ja 30 m² suuruisen suodatuspintansa ansiosta suodatin on hyvin tehokas ja sen käyttöikä on pitkä. Järjestelmä soveltuu kuivien hitsaussavujen poistoon.



Sähköstaattinen suodatustekniikka

Sähköstaattisessa suodattimessa on 3 osaa: mekaaninen esisuodatin, ionisaattori, jossa saastuneet hiukkaset varataan, ja erotin, jonka tehollinen pinta-ala on 14,2 m². Erottimessa on sähköisiä levyjä, jotka vetävät puoleensa saastuneita hiukkasia. Puhdistettu ilma kierrätetään uudestaan jälkisuodattimen läpi. Järjestelmä sopii erityisesti öljyllä käsiteltyjen teräslevyjen hitsaussavujen poistoon.



LINCOLN
ELECTRIC

Statiflex 200-M:n mitat

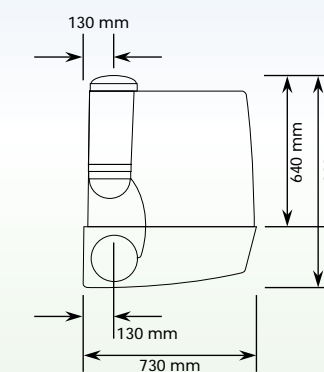
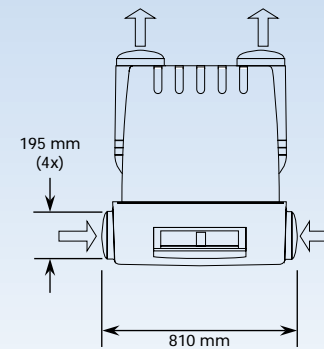

Järjestelmän ytimen Statiflex 200-M laitteessa muodostaa LongLife®-suodatin, jossa on metallinen kipinäsuojus. Suuren suodatuspinnan (50 m²) ja 3-D-laskostuksen ansiosta suodattimen pölynkeruukapasiteetti on todella suuri.

Statiflex 200-M voidaan yhdistää imuletkuihin LFA 2.0/3.0/3.1/4.0 ja 4.1. Se on tarkoitettu sekä harvoin että usein tapahtuvaan hitsaustoimintaan, joissa vapautuu kuivia hitsaussavuja.

Suodattimen tukkeutumisen ilmaisin osoittaa, onko imuteho vielä tyydyttävää vai pitääkö suodatinta vaihtaa. Statiflex 200-M voidaan yhdistää korkeintaan 2 hitsaustyöpisteeseen.



STATIFLEX 200-M MEKAANINEN SUODATIN

STATIFLEX 400-MS ITSEPUHDISTUVA SUODATIN



LINCOLN
ELECTRIC

Statiflex 400-MS:n mitat

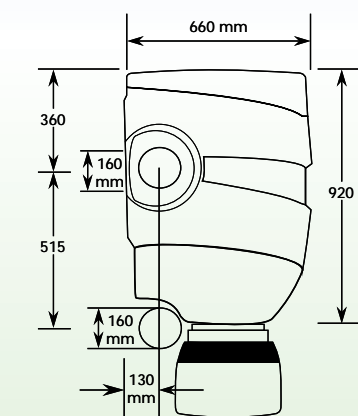
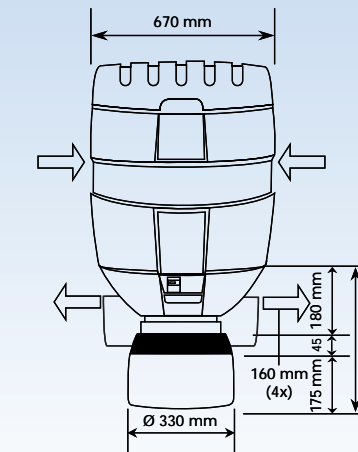

Statiflex 400-MS perustuu täysin automaattiseen RotaPulse®-tekniikkaan. Suodatin puhdistetaan lohko lohkolta paineilmauuhdella, minkä seurauksena ilman virtaus pysyy jatkuvasti korkeana. RotaPulse® perustuu paineilmaan, ja yksikköön sisältyy vakiona ulkoinen liitäntä. Pulssi-/puhdistusmekanismin käyttämiseksi tarvitaan 24 V:n ohjaujännite. Statiflex 400-MS on tarkoitettu raskaaseen hitsaukseen, joissa vapautuu kuivia hitsaussavuja. Se soveltuu yhteen imuletkuun SF 2400/SF 4200 -puhallinta käytettäessä.



EDUT

- ✓ Suodattimen automaattinen puhdistus RotaPulse®-menetelmällä
- ✓ Patruunasuodatin jossa ExtraCoat®-käsittely
- ✓ Erottimen pinta 30 m²
- ✓ Suodattimen tehokkuus jopa 99,8%
- ✓ Melutaso maks. 69 dB(A)
- ✓ Alumiininen kipinäsuojus
- ✓ Paineilmaliitäntä 4-5 bar
- ✓ Soveltuu yhteen imuletkuun SF 2400/-SF 4200 -puhallinta käytettäessä.
- ✓ Paino 85 kg
- ✓ Ohjaujännite 24 V

STATIFLEX 300-E SÄHKÖSTAATTINEN SUODATIN

Statiflex 300-E on tarkoitettu erityisesti öljyllä käsitellyistä teräslevyistä vapautuvien hitsaussavujen poistoon. Se on saatavissa kahtena toteutuksena: Statiflex 300-E-1 soveltuu korkeintaan 2 työpisteeseen ja Statiflex 300-E-2 korkeintaan 5 työpisteeseen, jos savut ohjataan pois. Jos käytetään kiertovirtausta, Statiflex 300-E-1 soveltuu 1 työpisteeseen ja Statiflex 300-E-2 soveltuu 3 työpisteeseen. Suurempaan kapasiteettiin päästään yhdistämällä erillisiä Statiflex 300-E -yksiköitä. Erityyppisiä esisuodattimia ja jälkisuodattimia yhdistelemällä jokaiselle työprosessin vaiheelle löytyy juuri sille sopiva imuteho.

EDUT

- ✓ Sähköstaattinen suodatusjärjestelmä, helposti puhdistettava
- ✓ Erottimen pinta: Statiflex 300-E-1: 14,2 m² Statiflex 300-E-2: 28,4 m²
- ✓ Suodattimen tehokkuus jopa 99%
- ✓ Alumiininen kipinäsuojus
- ✓ Teho Statiflex 300-E-1: 30 W Statiflex 300-E-2: 50 W
- ✓ Maks. kapasiteetti jos savut ohjataan ulos Statiflex 300-E-1: 2500 m³/h Statiflex 300-E-2: 5000 m³/h Maks. kapasiteetti jos käytetään kiertovirtausta Statiflex 300-E-1: 1000 m³/h Statiflex 300-E-2: 3000 m³/h
- ✓ Suurjännitteen ilmaisvalo
- ✓ Vakiona öljynkeräysastia
- ✓ Voidaan haluttaessa varustaa poistohallilla öljyn valuttamista varten sekä erityyppisillä esi- ja jälkisuodattimilla
- ✓ Paino Statiflex 300-E-1: 60 kg Statiflex 300-E-2: 100 kg

Statiflex 300-E:n mitat

